

PRESSEMITTEILUNG

Mönchengladbach, September 14, 2022

Neuer Reinigungsabschnitt für Cleveland Cliff Kote in New Carlisle, Indiana, USA

Cleveland-Cliffs ist der größte Flachstahlproduzent in Nordamerika. Cliffs wurde 1847 als Minenbetreiber gegründet und beschäftigt inzwischen mehr als 26.000 Mitarbeitende in ihren Bergbau-, Stahl- und nachgelagerten Produktionsstätten in den Vereinigten Staaten und Kanada.

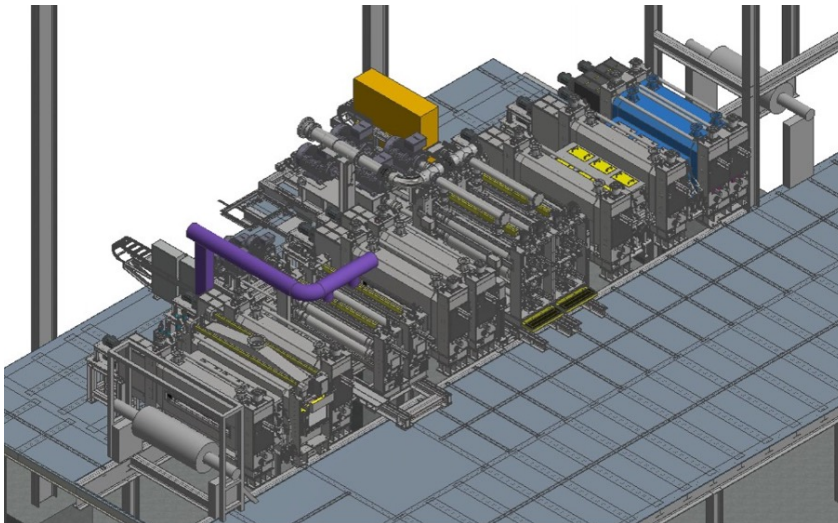

Im Werk in New Carlisle werden sowohl kaltgewalzte und geblühte Bleche als auch feuerverzinkte sowie galvanisch verzinkte Bleche für die Automobilindustrie produziert.

DUMA-BANDZINK ersetzt die bestehende Reinigungssektion an der kontinuierlichen Verzinkungslinie (CGL#1). Wir liefern eine komplette Reinigungssektion, bestehend aus einem Alkaliabschnitt mit sprühelektrolytischer Reinigung, oszillierenden Alkalibürsten und einem Heißwasserabschnitt mit oszillierenden abrasiven Bürsten und Endspülung.

Die Reinigungssektion bringt folgende Vorteile mit sich:

- Höchste Reinigungseffizienz bei kompakter Bauweise in horizontaler Konfiguration
- Einfache und sichere Wartung, Walzenwechsel kann sicher von der Bedienerseite mit einem einzigen Rollenaustauschwagen für alle Bürsten- und Abquetschrollen durchgeführt werden
- Die Oszillationsfunktion verlängert die Lebensdauer der Bürste durch gleichmäßigeren Bürstenverschleiß
- Abrasive Bürsten mit hoher Bürstkraft ermöglichen die Reinigung hochfester Stahlsorten

Die Ausrüstung wird im Herbst 2023 ausgeliefert und die Montage ist für Anfang 2024 geplant. DUMA-BANDZINK ist stolz auf das zweite Reinigungsprojekt in Nordamerika!